

cecotec

Rock'nToast Fifty-fifty

Sandwichera/Sandwich maker/
Бутербродниця/Бутербродниця



Manual de instrucciones
Instruction manual
Інструкція з експлуатації
Руководство по эксплуатации

ÍNDICE

1. Instrucciones de seguridad	/ 04
2. Piezas y componentes	/ 06
3. Antes de usar	/ 07
4. Funcionamiento	/ 07
5. Limpieza y mantenimiento	/ 08
6. Especificaciones técnicas	/ 08
7. Reciclaje de electrodomésticos	/ 09
8. Garantía	/ 09

INDEX

1. Safety instructions	/ 04
2. Pieces and components	/ 10
3. Before use	/ 11
4. Operation	/ 11
5. Cleaning and maintenance	/ 12
6. Technical details	/ 12
7. Disposal of electrical appliances	/ 12
8. Warranty	/ 13

ЗМІСТ

1. Інструкція з техніки безпеки	/ 04
2. Компоненти пристрою	/ 14
3. Перед першим використанням	/ 15
4. Експлуатація пристрою	/ 15
5. Чищення та обслуговування пристрою	/ 16
6. Технічні характеристики	/ 16
7. Утилізація старих електроприладів	/ 16
8. Сервісне обслуговування і гарантія	/ 17

СОДЕРЖАНИЕ

1. Инструкция по технике безопасности	/ 20
2. Компоненты устройства	/ 22
3. Перед первым использованием	/ 23
4. Эксплуатация устройства	/ 23
5. Чистка и обслуживание устройства	/ 24
6. Технические характеристики	/ 24
7. Утилизация старых электроприборов	/ 25
8. Сервисное обслуживание и гарантия	/ 25

1. PIEZAS Y COMPONENTES

Pieces and components/ Компоненти пристрою

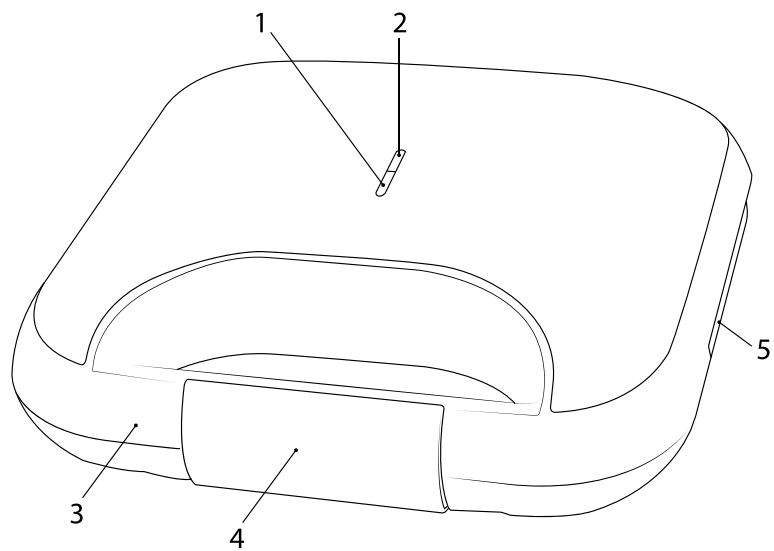

ES

1. Luz de temperatura
2. Luz de encendido
3. Asa
4. Pinza de cierre o seguro
5. Placas calefactoras

EN

1. Temperature light
2. Power light
3. Handle
4. Locking clasp
5. Heating plates

UA

1. Індикатор нагріву
2. Індикатор живлення
3. Ручки
4. Блокатор ручки
5. Нагрівальні пластини

Lea las siguientes instrucciones atentamente antes de usar el producto. Guarde este manual para referencias futuras o nuevos usuarios.

2. INSTRUCCIONES DE SEGURIDAD

- Siga atentamente estas instrucciones de seguridad cuando use el producto.
- Asegúrese de que el voltaje de red coincida con el voltaje especificado en la etiqueta de clasificación del producto y de que el enchufe tenga toma de tierra.
- No sumerja el cable, el enchufe o cualquier otra parte fija de la sandwichera en agua o cualquier otro líquido. No exponga las conexiones eléctricas al agua. Asegúrese de que tiene las manos completamente secas antes de tocar el enchufe o encender la sandwichera.

ADVERTENCIA: si la sandwichera cae accidentalmente en agua, desconéctela inmediatamente.
¡No toque el agua!

- Inspeccione el cable de alimentación regularmente en busca de daños visibles. Si el cable presenta daños, debe ser reparado por el Servicio de Asistencia Técnica oficial de Cecotec para evitar cualquier tipo de peligro.

ADVERTENCIA: no use el producto si el cable, el enchufe o la estructura presenta daños o si no funciona correctamente, ha sufrido alguna caída o ha sido dañado.

- No retuerza, doble, estire o dañe el cable de alimentación. Protéjalo de bordes afilados y fuentes de calor. No permita que el cable toque superficies calientes. No deje que el cable asome sobre el borde de la superficie de trabajo o la encimera.
- Este producto está equipado con un cable de alimentación corto. No se recomienda el uso de un cable alargador, pero si fuera necesario usar uno, siga las siguientes recomendaciones:
- Asegúrese de que cumpla con los requerimientos del producto.
- Sitúe el cable de forma que no cuelgue en lugares en los que pueda provocar tropiezos.
- El aparato no está previsto para su operación por medio de un temporizador externo o un sistema de control-remoto separado.
- Apague y desenchufe el producto de la fuente de alimentación cuando esté siendo usado y antes de limpiarlo. Tire del enchufe para desconectarlo; no tire del cable.
- Este producto está diseñado exclusivamente para uso doméstico. No es apropiado para usos comerciales o industriales. No lo use en exteriores.
- No use accesorios que no hayan sido recomendados por el fabricante, ya que podrían causar lesiones o daños.
- El aparato no debe ser usado por niños desde 0 hasta 8 años. Este aparato puede ser usado por niños de a partir de 8 años de edad siempre que estén siendo supervisados continuamente.
- Este aparato puede ser usado por personas con capacidades físicas, sensoriales o mentales reducidas, o con falta de experiencia y conocimiento si están supervisados o han recibido instrucción concerniente al uso del aparato de una forma segura y entienden los riesgos que este implica.
- Supervise a los niños para asegurarse de que no jueguen con el producto. Es necesario dar una supervisión estricta si la sandwichera está siendo usada por o cerca de niños.
- Mantenga el aparato y su cable fuera del alcance de los niños de edad inferior a 8 años.
- Sitúe el producto en una superficie seca, estable, plana y resistente al calor.

- No use el producto bajo las siguientes circunstancias:
 - Dentro o encima de cocinas eléctricas o de gas, hornos calientes o cerca de fuego.
 - Sobre superficies blandas (como alfombras) o donde pueda volcarse durante su uso.
 - En exteriores o áreas con altos niveles de humedad.
 - Cerca o debajo de materiales inflamables (como cortinas, trapos, paños, etc.) o debajo armarios de cocina, ya que el pan podría arder y causar un incendio si se tuesta durante mucho tiempo.
- La limpieza y el mantenimiento del producto deben realizarse de acuerdo con este manual de instrucciones para asegurar el correcto funcionamiento. Apague y desenchufe el producto antes de moverlo o limpiarlo. Deje que se enfríe completamente antes de limpiarlo o guardarlo.
- La limpieza y el mantenimiento de usuario no deben realizarse por niños.
- Guarde el producto y su manual de instrucciones en un lugar seco y seguro cuando no vaya a ser usado.
- La temperatura de las superficies accesibles podría ser alta mientras se usa la plancha y podría causar quemaduras. No toque las superficies calientes mientras la plancha esté en funcionamiento e inmediatamente después. Use las asas del producto.
- Use el producto en áreas bien ventiladas. Deje un espacio de entre 5 y 10 cm por todos los lados del producto para permitir una correcta circulación del aire.

3. ANTES DE USAR

- Este producto presenta un embalaje diseñado para protegerlo durante su transporte. Saque la sandwichera de su caja y guarde la caja original y el resto de elementos del embalaje en un lugar seguro, le ayudará a prevenir daños en el producto si necesita transportarlo en el futuro. Si desea deshacerse del embalaje original, asegúrese de reciclar todos los elementos correctamente.
- Limpie las placas de la plancha con una esponja o un paño húmedo.
- Seque las placas con un paño o papel de cocina.
- Para conseguir resultados óptimos, cubra ambas placas con un poco de aceite.

NOTA: puede que perciba un ligero olor a quemado o humo cuando use la plancha por primera vez, causado por el exceso de lubricantes del proceso de fabricación. Esto no afectará a la seguridad del producto.

4. FUNCIONAMIENTO

PRECAUCIÓN: no use este producto para cocinar o descongelar comida congelada. Toda la comida debe estar completamente descongelada antes de cocinarla en este producto.

1. Aplique aceite o mantequilla en las placas calefactoras.
2. Cierre la sandwichera y conéctela a la red eléctrica. La luz roja se encenderá. Seguidamente, cierre el seguro situado en el asa del producto.
3. Después de que el producto se precaliente durante unos 5 minutos, la luz verde se encenderá para indicar que está listo para ser usado.

ADVERTENCIA: las placas calefactoras y las superficies metálicas del producto estarán muy calientes cuando esté en uso. Use manoplas resistentes al calor y toque únicamente el asa de la sandwichera.

4. Abra el seguro y levante la placa superior usando el asa. Ponga comida en la placa calefactora inferior con un utensilio de madera o silicona resistente al calor.

PRECAUCIÓN: no use utensilios de metal, ya que podrían rayar el recubrimiento antiadherente de las placas calefactoras.

5. Use el asa del producto para bajar la placa superior, presione sobre la comida y cierre el seguro.

- El tiempo de cocinado podría variar dependiendo del tipo y grosor de los alimentos.

- La comida ha de estar completamente cocinada antes de su consumo.

6. Cuando la comida esté a su gusto, abra el seguro, levante la placa calefactora superior y retire la comida usando utensilios de madera o silicona resistentes al calor. Si quiere seguir cocinando, cierre el producto para conservar el calor.

7. Repita los pasos 3, 4 y 5 tantas veces como sea necesario, volviendo a aplicar aceite en las placas si fuera necesario.

8. Desconecte el producto de la fuente de alimentación, ábralo y permita que se enfríe por completo.

9. Limpie la sandwichera como se explica en la sección "Limpieza y Mantenimiento".

5. LIMPIEZA Y MANTENIMIENTO

- Desconecte la sandwichera y deje que se enfríe antes de proceder a su limpieza. Resulta más fácil limpiar el producto si está ligeramente caliente. No lo sumerja en agua ni lo lave en el lavavajillas.

- Limpie las placas de la sandwichera con un paño suave para retirar los restos de comida. Si hay algún alimento pegado a las placas, humidézcalo con agua caliente mezclada con detergente y limpie las placas con un estropajo no abrasivo.

- No use materiales abrasivos que puedan arañar o dañar el recubrimiento antiadherente.

- Limpie el exterior de la sandwichera únicamente con un paño húmedo. No limpie el exterior con estropajos abrasivos, ya que podrían dañar el acabado. No sumerja el producto en agua o cualquier otro líquido.

- Guarde el producto en un lugar fresco y seco.

- Puede enrollar el cable de alimentación en la base del producto para su almacenamiento.

- Puede utilizar la pinza de cierre para mantener las placas unidas y poder guardar el producto en posición vertical.

6. ESPECIFICACIONES TÉCNICAS

Modelo: Rock'nToast Fifty-fifty

Referencia del producto: 03050

Potencia: 750 W

Voltaje y frecuencia: 220-240 V, 50/60 Hz

Made in China | Diseñado en España

7. RECICLAJE DE ELECTRODOMÉSTICOS



La directiva europea 2012/19/UE sobre Residuos de Aparatos Eléctricos y Electrónicos (RAEE) especifica que los electrodomésticos no deben ser reciclados con el resto de los desperdicios municipales. Dichos electrodomésticos han de ser desechados de forma se-

parada, para optimizar la recuperación y reciclaje de materiales y, de esta manera, reducir el impacto que puedan tener en la salud humana y el medioambiente.

El símbolo del contenedor tachado le recuerda su obligación de desechar este producto de forma correcta. Si el producto en cuestión cuenta con una batería o pila para su autonomía eléctrica, esta deberá extraerse antes de ser desechado y ser tratada a parte como un residuo de diferente categoría. Para obtener información detallada acerca de la forma más adecuada de desechar sus electrodomésticos y/o las correspondientes baterías, el consumidor deberá contactar con las autoridades locales.

8. GARANTÍA Y SAT

Este producto tiene una garantía de 2 años desde la fecha de compra, siempre y cuando se conserve y envíe la factura de compra, el producto esté en perfecto estado físico y se le dé un uso adecuado tal y como se indica en este manual de instrucciones.

La garantía no cubrirá:

- Si el producto ha sido usado fuera de su capacidad o utilidad, maltratado, golpeado, expuesto a la humedad, sumergido en algún líquido o sustancia corrosiva, así como cualquier otra falta atribuible al consumidor.

- Si el producto ha sido desarmado, modificado o reparado por personas no autorizadas por el SAT oficial de Cecotec.

- Si la incidencia ha sido originada por el desgaste normal de las piezas debido al uso.

El servicio de garantía cubre todos los defectos de fabricación durante 2 años en base a la legislación vigente, excepto piezas consumibles. En caso de mal uso por parte del usuario el servicio de garantía no se hará responsable de la reparación.

Si en alguna ocasión detecta una incidencia con el producto o tiene alguna consulta, póngase en contacto con el Servicio de Asistencia Técnica oficial de Cecotec a través del número de teléfono **+34 96 321 07 28**.

Read these instructions thoroughly before using the appliance. Keep this instruction manual for future reference or new users

2. SAFETY INSTRUCTIONS

- All safety instructions should be closely followed when using the appliance.
- Make sure that the mains voltage matches the voltage stated on the rating label of the appliance and that the wall outlet is grounded.
- Do not immerse the cord, plug, or any non-removable part of the appliance in water or any other liquid, nor expose the electrical connections to water. Make sure your hands are dry before handling the plug or switching on the appliance.
- WARNING: if the sandwich maker falls accidentally in water, unplug it immediately. Do not reach into the water!
- Check the power cord regularly for visible damage. If the cord is damaged, it must be replaced by the official Technical Support Service of Cecotec, in order to avoid any type of danger.
- WARNING: do not use the appliance if its cord, plug, or housing is damaged, nor after it malfunctions or has been dropped or damaged in any way.
- Do not twist, bend, strain, or damage the power cord in any way. Protect it from sharp edges and heat sources. Do not let it touch hot surfaces. Do not let the cord hang over the edge of the working surface or countertop.
- A short power supply cord is provided with this product. An extension cord is not recommended for this product, but if one must be used:
 - The marked electrical rating of the cord must be at least as great as that of the product.
 - Arrange the extension cord so that it does not hang where it can be tripped over or pulled unintentionally.
- The appliance is not intended to be operated by means of an external timer or separate remotecontrol system.
- Turn off and unplug the appliance from the mains supply when not in use and before cleaning. Pull from the plug, not the cord, to disconnect it from the outlet.
- This appliance is intended for domestic use only. It is not suitable for commercial or industrial use. Do not use it outdoors.
- Do not use any accessory that has not been recommended by the manufacturer, as these might cause injuries or damage.
- The appliance is not intended to be used by children under the age of 8. It can be used by children over the age of 8, as long as they are given continuous supervision.
- This appliance is not intended to be used by persons with reduced physical, sensory, or mental capabilities, or lack of experience or knowledge, unless they have been given supervision or instruction concerning the use of the appliance in a safe way by a person responsible for their safety, and understand the hazards involved.
- Supervise young children to make sure that they do not play with the appliance. Close supervision is necessary when the appliance is being used by or near children.
- Keep the appliance and its cord out of reach of children under the age of 8.
- Place the appliance on a dry, stable, flat, heat-resistant surface.

- Do not use the appliance under the following circumstances:
 - On or near a gas or electric hob, in heated ovens, or near open flames.
 - On soft surfaces (such as carpets) or where it may tip over during use.
 - Outdoors or in areas with high humidity levels.
 - Near or below flammable materials (such as curtains, cloths, wall hangings, tea towels, etc.) or under wall cabinets.
- Cleaning and maintenance must be carried out according to this instruction manual to make sure it functions properly. Turn off and unplug the appliance before moving and cleaning it. Allow it to cool down completely before cleaning and storing it.
- Cleaning and maintenance tasks must not be carried out by children.
- Store the appliance and its instruction manual in a safe and dry place when not in use.
- The temperature of accessible surfaces may be high while in use and could cause burns. Do not touch hot surfaces while in use or immediately after. Use its handles.
- Use the product in a well-ventilated area. Keep at least 7-10 cm of space on all sides of the product to allow adequate air circulation.

3. BEFORE USE

- This product has been packaged to protect it against transportation damage. Unpack the appliance and keep the original package and materials in a safe place. It will help prevent any damage if the product needs to be transported in the future. In case the original packaging is disposed of, make sure all packaging materials are recycled accordingly.
- Clean the cooking plates with a wet sponge or cloth.
- Dry them with a cloth or paper towel.

NOTE: you may notice a slight burning smell or smoke when using the sandwich maker for the first time, caused by the excess of lubricants from the manufacturing process. This does not affect the safety of your appliance.

4. OPERATION

CAUTION: do not use this product to cook or defrost frozen food. All food must be completely defrosted before cooking it with this product.

1. Apply oil or butter on the cooking plates.
2. Close the sandwich maker and plug it to the mains supply. You will notice that the power indicator light (red) turns on. Then, lock it with the latch on the handle.
3. After the unit preheats for approximately five minutes, the ready indicator light will turn on (green), indicating the product is ready for use.

WARNING: The cooking plates and metal surfaces of the unit will become extremely hot when in use. Wear heat resistant mitts or gloves and touch only the handle.

4. Unlock the upper plate and use the handle to lift it. Place food on the lower plate using wooden or heat-resistant silicone utensils.

CAUTION: Do not use metal utensils on this product, as they will scratch and damage the non-stick coating of the cooking plates.

5. Use the handle to lower the upper plate pressing on the food and lock the handle.

- The cooking time may differ depending on the type and thickness of the foodstuffs.
 - Food should always be cooked thoroughly before consumption.
6. Once the food is cooked, unlock, lift the upper plate and remove the food using wooden or heat-resistant silicone utensils. If you want to keep on cooking, close the appliance to conserve heat.
 7. Repeat steps 3, 4, and 5 as many times as necessary, reapplying cooking oil if required.
 8. Unplug the appliance from the mains supply, open it and let it cool down completely.
 9. Clean it as explained in the "Cleaning and Maintenance" section below.

5. CLEANING AND MAINTENANCE

- Unplug the sandwich maker and let it cool down before cleaning. The unit is easier to clean when it is slightly warm. Do not immerse the product in water, nor wash it in dishwashers.
- Wipe the cooking plates with a soft cloth to remove food residue. If any foodstuff has stuck to the cooking plates, pour a bit of warm water mixed with detergent over the food residue and clean the plates with a non-abrasive scouring pad.
- Do not use abrasive materials that could scratch or damage the non-stick coating.
- Wipe the outside of the sandwich maker with a damp cloth only. Do not clean the outside with any abrasive scouring pad, as this will damage the finish. Do not immerse in water or any other liquid.
- Keep the product in a cool, dry place.
- The power cord can be wound around the base of the product for its storage.
- You can use the lock to keep the plates together, in order to store the product in an upright position.

6. TECHNICAL SPECIFICATIONS

Model: Rock'nToast Fifty-fifty
 Product reference: 03050
 Power: 750 W
 Power Supply: 220-240 V, 50/60 Hz
 Made in China | Designed in Spain

7. DISPOSAL OF OLD ELECTRICAL APPLIANCES



The European directive 2012/19/EU on Waste Electrical and Electronic Equipment (WEEE), specifies that old household electrical appliances must not be disposed of with the normal unsorted municipal waste. Old appliances must be collected separately, in order to optimize the recovery and recycling of the materials they contain, and reduce the impact on human health and the environment.

The crossed out "wheeled bin" symbol on the product reminds you of your obligation to dispose of the appliance correctly. If the product has a built-in battery or uses batteries, they should be removed from the appliance and disposed of appropriately.

Consumers must contact their local authorities or retailer for information concerning the correct disposal of old appliances and/or their batteries.

8. WARRANTY AND TECHNICAL SUPPORT SERVICE

This product is under warranty for 2 years from the date of purchase, as long as the proof of purchase is submitted, the product is in perfect physical condition, and it has been given proper use, as explained in this instruction manual.

The warranty will not cover the following situations:

- The product has been used for purposes other than those intended for it, misused, beaten, exposed to moisture, immersed in liquid or corrosive substances, as well as any other fault attributable to the customer.
- The product has been disassembled, modified, or repaired by persons, not authorised by the official Technical Support Service of Cecotec.
- Faults deriving from the normal wear and tear of its parts, due to use.

The warranty service covers every manufacturing defects of your appliance for 2 years, based on current legislation, except consumable parts. In the event of misuse, the warranty will not apply. If at any moment you detect any problem with your product or have any doubt, do not hesitate to contact Cecotec Technical Support Service at **+34 963 210 728**.

Уважно прочитайте ці інструкції перед використанням пристрою. Збережіть цю інструкцію для використання в майбутньому або для нових користувачів.

2. ПЕРЕД ПЕРШИМ ВИКОРИСТАННЯМ

- Переконайтеся, що напруга мережі відповідає значенню, надрукованому на табличці пристрою і що розетка заземлена.
- Не занурюйте шнур, вилку або будь-яку незнімну частину пристрою в воду або будь-яку іншу рідину, а також не піддавайте впливу води на електричні з'єднання пристрою. Переконайтеся, що ваші руки сухі, перш ніж брати в руки електровилку або включати пристрій.

Увага: у разі якщо бутербродниця впала в воду, не діставайте її з води руками, поки не відключите від подачі електрики.

- Регулярно перевіряйте шнур живлення на наявність видимих пошкоджень. Якщо шнур пошкоджений, його необхідно замінити в уповноваженому центрі Cecotec.

Увага: не використовуйте цей продукт якщо його кабель, вилка або корпус пошкоджені, також, якщо пристрій падало і спостерігаються перебої в його роботі.

- Н ЧИ не перекручуйте, не згинайте, не напружуйте і не пошкоджуйте кабель живлення будь-яким чином. Бережіть його від гострих країв і джерел тепла. Не дозволяйте йому торкатися гарячих поверхонь. Не дозволяйте кабелю звисати з краю робочої поверхні або стільниці.
- Цей пристрій оснащено коротким кабелем живлення. Не рекомендується використовувати подовжувач з цим пристрій, але, якщо є така необхідність коректний:
 - Характеристики, відмічені на кабелі, повинні бути такими ж, як на кабелі пристрою.
 - Розташуйте подовжувач так, щоб він не висів там, де його можна було б випадково перечебити або потягнути.
- Не забувайте вимикати пристрій від джерела живлення, коли він не використовується і перед чищенням. Дайте йому охолонути перед складанням або розбиранням, а також перед виконанням робіт з технічного обслуговування.
- Цей пристрій призначений тільки для домашнього використання. Він не підходить для комерційного або промислового використання.
- Пристрій не призначений для використання дітьми віком до 8 років, діти старше 8 років, можуть використовувати пристрій якщо вони знаходяться під постійним наглядом дорослих.
- Цей пристрій може використовуватись особами з обмеженими фізичними або розумовими здібностями, а також з недостатнім досвідом та знаннями, якщо за ними є постійне спостереження або надана інструкція щодо безпечного використання пристрою, і користувач розуміє всі ризики використання.
- Слідкуйте за маленькими дітьми, щоб вони не гралися з пристроєм або його кабелем живлення
- Необхідно пильне спостереження за дітьми, коли діти користуються пристроєм або, пристрій працює поряд з ними.

- Помістіть пристрій на суху, стійку, пласку, термостійку поверхню:
 - Не використовуйте в відкритому стані пристрій для приготування їжі.
 - Не використовуйте пристрій при наступних обставинах:
 - На газовій або електричній плиті або поруч з нею, в печав з підігрівом або поблизу відкритого вогню.
 - На іншій м'якій поверхні (такі як килими) або там, де вони можуть перекинутися під час використання.
 - На відкритому повітрі або в місцях з високим рівнем вологості.
 - Поблизу або під легкозаймистими матеріалами (такими як фіранки, тканини, настінні килими, рушники і т. ін.) або під настінними шафами.
- Очищення і технічне обслуговування повинні виконуватися відповідно до цієї інструкції, щоб він функціонував належним чином. Вимкніть пристрій від подачі живлення, вимкніть прилад кнопкою викл. перед його переміщенням і очищенням. Зачекайте поки пристрій повністю охолоне перед чищенням і зберіганням.
- Чищення і обслуговування не повинні виконуватися дітьми.
- Зберігайте прилад і інструкцію по експлуатації в безпечному і сухому місці, коли ви не користуєтесь пристроєм.
- Під час використання пристрою, температура доступних поверхонь може бути високою і може викликати опіки. Не торкайтеся до гарячих поверхонь під час або відразу після використання. Торкайтеся тільки до ручок пристрою.
- Використовуйте Бутербродницю в добре провітрюваному приміщенні. Завжди залишайте не менше 7-10 см вільного простору з усіх боків виробу, щоб забезпечити достатню циркуляцію повітря.

3. ПЕРЕД ПЕРВЫМ ИСПОЛЬЗОВАНИЕМ

- Цей пристрій було упаковано для захисту від пошкоджень при транспортуванні. Розпакуйте пристрій і зберігайте оригінальну упаковку і матеріали в надійному місці. Це допоможе запобігти можливим пошкодженням в разі майбутньої транспортування пристрою. У разі якщо ви прийняли рішення утилізувати оригінальну упаковку, переконайтеся, що ви належним чином утилізуєте всі матеріали.
- Очистіть нагрівальні пластини вологою губкою або тканиною.
- Просушіть їх тканиною або паперовим рушником.

ПРИМІТКА: при першому включенні бутербродниці може з'явитися легкий запах диму, викликаний надлишком мастильних матеріалів в процесі виробництва. Це не впливає на безпеку вашого пристрою.

4. ЕКСПЛУАТАЦІЯ ПРИСТРОЮ

УВАГА: не використовуйте даний пристрій для приготування або розморожування заморожених продуктів. Вся їжа повинна бути повністю розморожена перед приготування в даній бутербродниці.

1. Змастіть нагрівальні панелі вершковим або рослинним маслом
2. Закрийте Бутербродницю і підключіть її до електромережі. Ви помітите, що включився індикатор живлення (червоний). Потім зафіксуйте обидві частини бутербродниці засувкою на ручці.

3. Після прогріву пристрою, протягом приблизно п'яти хвилин, загориться індикатор готовності (зелений), який вказує, що пристрій готовий до використання.

ПОПЕРЕДЖЕННЯ: Нагрівальні панелі і металеві поверхні пристрою при використанні сильно нагріваються. Одягайте теплостійкі рукавички або рукавиці і торкайтеся тільки ручки пристрою.

4. Розблокуйте верхню пластину і підніміть її за ручку. Помістіть їжу на нижню тарілку, використовуючи дерев'яну або термостійку силіконову лопатку.

ПОПЕРЕДЖЕННЯ: Не використовуйте металеву лопатку з цим пристроєм, так як вона подряпає і зашкодить антипригарне покриття виручених пластин.

5. За допомогою ручки опустіть верхню панель, натискаючи на продукти, і зафіксуйте ручку.

- Час приготування може відрізнятись в залежності від типу і товщини харчових продуктів.
- Їжа завжди повинна бути повністю приготовлена перед її вживанням.

6. Після того, як ви приготували їжу, розблокуйте, підніміть верхню панель і витягніть їжу за допомогою дерев'яного або термостійкого силіконового посуду. Якщо ви хочете продовжити приготування, закрийте пристрій для утримання нагріву пристрою.

7. Повторіть кроки 3, 4 і 5 стільки разів, скільки необхідно, застосовуючи при необхідності рослинне масло.

8. Вимкніть пристрій від електромережі, відкрийте його і дайте йому повністю охолонути.

9. Очистіть його, як описано в розділі «Очищення і технічне обслуговування» нижче.

5. ОЧИЩЕННЯ ТА ОБСЛУГОВУВАННЯ ПРИСТРОЇВ

- Вимкніть Бутербродницю і дайте їй охолонути перед очищенням. Пристрій легше чистити, коли він трохи теплий. Не занурюйте пристрій у воду і не мийте його в посудомийних машинах.
- Протріть нагрівальні пластини м'якою тканиною, щоб видалити залишки їжі. Якщо будь-які продукти прилипли до пластин, налейте трохи теплої води, змішаної з миючим засобом, на залишки їжі і протріть пластини неабразивною губкою для чищення.
- Не використовуйте абразивні матеріали, які можуть подряпати або пошкодити антипригарне покриття.
- Протирайте зовнішню поверхню бутербродниці тільки вологою серветкою. Чи не очищайте зовні за допомогою абразивної губки, так як це зашкодить покриття. Не занурюйте пристрій у воду або будь-яку іншу рідину.
- Зберігайте пристрій у сухому прохолодному місці.
- Кабель живлення можна намотувати навколо нижньої частини пристрою для його зберігання.
- Щоб зберігати пристрій у вертикальному положенні, можна використовувати замок для утримання пластин разом.

6. ТЕХНІЧНІ ХАРАКТЕРИСТИКИ

Модель: Rock'nToast Fifty-fifty

Код продукту: 03050

Електроживлення: 220-240 В ~, 50/60 Гц

Напруга і частота 750 Вт

Зроблено в Китаї | Розроблено в Іспанії

7. УТИЛІЗАЦІЯ СТАРИХ ЕЛЕКТРИЧНИХ ВИРОБІВ



Європейська директива 2012/19 / EU про утилізацію електричного та електронного обладнання (WEEE) встановлює, що старі побутові електроприлади не можна викидати разом зі звичайними несорттованими муніципальними відходами. Старі прилади мають бути зібрані окремо, щоб оптимізувати утилізацію і переробку матеріалів, що містяться в них, а також мінімізувати вплив на здоров'я людини і навколишнє середовище. Перекреслений символ «кошик для сміття» на виробі нагадує вам про ваш обов'язок правильно утилізувати прилад. Якщо пристрій має вбудовану батарею або використовує акумулятори, їх слід вилучити з приладу і утилізувати відповідним чином. Користувачі повинні зв'язатися зі своєю місцевою владою або роздрібним продавцем для отримання інформації щодо правильної утилізації старих приладів і/або їх батарей.

8. СЕРВІС І ГАРАНТІЯ

На даний продукт надається гарантія протягом 2 років з дати покупки, за умови надання документа, що підтверджує покупку, знаходження продукту в відмінному фізичному стані і правильному користуванні, як описано в цьому посібнику з експлуатації.

Гарантія не поширюється на наступні ситуації:

- Продукт використовувався в цілях, відмінних від призначених для нього, використовувався неправильно, піддавався падінню, впливу вологи, зануренню в рідкі або корозійні речовини, а також іншим несправностям, пов'язаних з впливом покупця.
- Продукт був розібраний, модифікований або відремонтований особами, не уповноваженими офіційною службою технічної підтримки Cecotec.
- Несправності, що виникають в результаті зносу його витратних або запасних частин через постійне використання.
- Гарантійне обслуговування покриває всі виробничі дефекти вашого пристрою протягом 2 років, відповідно до чинного законодавства, за винятком витратних деталей. У разі неправильного використання гарантія не поширюється. Якщо в будь-який момент ви виявите будь-які проблеми з вашим продуктом або у вас виникнуть будь-які сумніви, звертайтеся в Офіційний сервісний центр Cecotec.

Smart Group

Сайт: <https://service.smartgroup.ua/>

№ тел.: **0 800 300 245**

1. КОМПОНЕНТЫ УСТРОЙСТВА

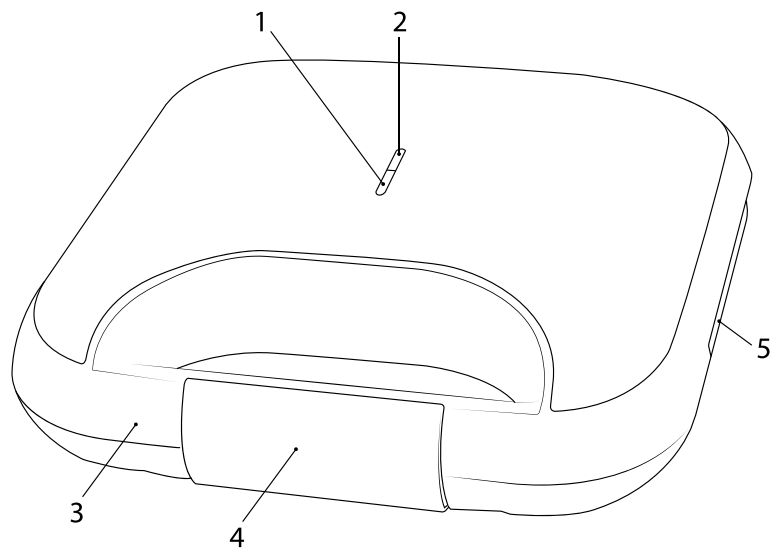

RU

1. Индикатор нагрева
2. Индикатор питания
3. Ручки
4. Блокатор ручки
5. Варочные пластины

Внимательно прочитайте эти инструкции перед использованием устройства. Сохраните эту инструкцию для использования в будущем или для новых пользователей.

2. ИНСТРУКЦИЯ ПО ТЕХНИКЕ БЕЗОПАСНОСТИ

- Убедитесь, что напряжение сети соответствует напряжению, указанному на паспортной табличке устройства и что розетка заземлена.
- Не погружайте шнур, вилку или любую несъемную часть устройства в воду или любую другую жидкость, а также не подвергайте воздействию воды электрические соединения устройства. Убедитесь, что ваши руки сухие, прежде чем брать в руки электророзетку или включать устройство.

Внимание: в случае если бутербродница упала в воду, не доставайте ее из воды руками, пока не отключите от подачи электричества!

- Регулярно проверяйте шнур питания на наличие видимых повреждений. Если шнур поврежден, его необходимо заменить официальным сервисным центром Cecotec.

Внимание: не пользуйтесь устройством если его кабель, вилка или корпус поврежден, также, если устройство падало и наблюдаются перебои в его работе.

- Не перекручивайте, не сгибайте, не натягивайте и не повреждайте шнур питания каким-либо образом. Берегите его от острых краев и источников тепла. Не позволяйте ему касаться горячих поверхностей. Не позволяйте шнуру свисать с края рабочей поверхности или столешницы.
 - Характеристики, отмеченные на кабеле, должны быть такими же, как на кабеле устройства.
 - Расположите удлинитель так, чтобы он не висел там, где о него можно было случайно споткнуться или потянуть.
- Отключайте устройство от источника питания, когда оно не используется и перед чисткой. Дайте ему остыть перед сборкой или разборкой, а также перед выполнением работ по техническому обслуживанию.
- Это устройство предназначено только для домашнего использования. Оно не подходит для коммерческого или промышленного использования.
- Устройство не предназначено для использования детьми в возрасте до 8 лет, дети старше 8 лет, могут использовать устройство если они находятся под постоянным наблюдением взрослых.
- Данное устройство может использоваться детьми старше 8 лет и лицами с ограниченными физическими, чувствительными или умственными способностями, а также с недостатком опыта или знаний, если им за ними есть постоянное наблюдение или предоставлена инструкция относительно безопасного использования устройства, и пользователь понимает все риски использования.
- Следите за маленькими детьми, чтобы они не играли с устройством или его кабелем питания
- Необходимо пристальное наблюдение за детьми, когда дети пользуются устройством или, устройство работает рядом с ними.

- Поместите устройство на сухую, устойчивую, плоскую, термостойкую поверхность:
 - Не используйте в открытом состоянии устройство для приготовления пищи.
 - Не используйте устройство при следующих обстоятельствах:
 - На газовой или электрической плите или рядом с ней, в печах с подогревом или вблизи открытого огня.
 - На мягких поверхностях (таких как ковры) или там, где они могут опрокинуться во время использования.
 - На открытом воздухе или в местах с высоким уровнем влажности.
 - вблизи или под легковоспламеняющимися материалами (такими как занавески, ткани, настенные ковры, кухонные полотенца и т. Д.) Или под настенными шкафами.
- Очистка и техническое обслуживание должны выполняться в соответствии с данным руководством, чтобы оно функционировало должным образом. Отключите устройство от подачи питания, отключите прибор кнопкой выкл. перед его перемещением и очисткой. Подождите пока устройство полностью остынет перед чисткой и хранением.
- Чистка и обслуживание не должны выполняться детьми.
- Храните прибор и инструкцию по эксплуатации в безопасном и сухом месте, когда вы не пользуетесь устройством.
- Во время использования устройства, температура доступных поверхностей может быть высокой и может вызвать ожоги. Не прикасайтесь к горячим поверхностям во время или сразу после использования. Касайтесь только к ручкам устройства.
- Используйте бутербродницу в хорошо проветриваемом помещении. Оставьте не менее 7-10 см свободного пространства со всех сторон изделия, чтобы обеспечить достаточную циркуляцию воздуха.

3. ПЕРЕД ПЕРВЫМ ИСПОЛЬЗОВАНИЕМ

- Данное устройство было упаковано для защиты от повреждений при транспортировке. Распакуйте устройство и храните оригинальную упаковку и материалы в надежном месте. Это поможет предотвратить возможные повреждения в случае будущей транспортировки устройства. В случае если вы приняли решение утилизировать оригинальную упаковку, убедитесь, что вы должным образом утилизируете все материалы.
- Очистите варочные пластины влажной губкой или тканью.
- Просушите их тканью или бумажным полотенцем.

ПРИМЕЧАНИЕ: при первом включении бутербродницы может появиться легкий запах дыма, вызванный избытком смазочных материалов в процессе производства. Это не влияет на безопасность вашего устройства.

4. ЭКСПЛУАТАЦИЯ УСТРОЙСТВА

ВНИМАНИЕ: не используйте данное устройство для приготовления или размораживания замороженных продуктов. Вся еда должна быть полностью разморожена перед приготовлением в данной бутерброднице.

1. Смажьте варочные панели сливочным или растительным маслом
2. Закройте бутербродницу и подключите ее к электросети. Вы заметите, что включился индикатор питания (красный). Затем зафиксируйте обе части бутербродницы защелкой

на ручке.

3. После прогрева устройства, в течение примерно пяти минут, загорится индикатор готовности (зеленый), указывающий, что устройство готово к использованию.

ПРЕДУПРЕЖДЕНИЕ: Варочные панели и металлические поверхности устройства при использовании сильно нагреваются. Надевайте теплостойкие перчатки или варежки и касайтесь только ручки устройства.

4. Разблокируйте верхнюю пластину и поднимите ее за ручку. Поместите еду на нижнюю тарелку, используя деревянную или термостойкую силиконовую лопатку.

ПРЕДУПРЕЖДЕНИЕ: Не используйте металлическую лопатку с этим устройством, так как она поцарапает и повредит антипригарное покрытие варочных пластин.

5. С помощью ручки опустите верхнюю панель, нажимая на продукты, и зафиксируйте ручку..

- Время приготовления может различаться в зависимости от типа и толщины пищевых продуктов.
- Пища всегда должна быть полностью приготовлена перед ее употреблением.

6. После того, как вы приготовили еду, разблокируйте, поднимите верхнюю панель и вытащите пищу при помощи деревянной или термостойкой силиконовой посуды. Если вы хотите продолжить приготовление, закройте устройство для удержания нагрева устройства.

7. Повторите шаги 3, 4 и 5 столько раз, сколько необходимо, применяя при необходимости растительное масло.

8. Отключите устройство от электросети, откройте его и дайте ему полностью остыть..

9. Очистите его, как описано в разделе «Очистка и техническое обслуживание» ниже.

5. ОЧИСТКА И ОБСЛУЖИВАНИЕ УСТРОЙСТВА

- Отключите бутербродницу и дайте ей остыть перед очисткой. Устройство легче чистить, когда оно немного теплое. Не погружайте устройство в воду и не мойте его в посудомоечных машинах.
- Протрите варочные пластины мягкой тканью, чтобы удалить остатки пищи. Если какие-либо продукты прилипли к пластинам, налейте немного теплой воды, смешанной с моющим средством, на остатки пищи и протрите пластины неабразивной губкой для чистки.
- Не используйте абразивные материалы, которые могут поцарапать или повредить антипригарное покрытие.
- Протирайте внешнюю поверхность бутербродницы только влажной салфеткой. Не очищайте снаружи с помощью абразивной губки, так как это повредит покрытие. Не погружайте устройство в воду или любую другую жидкость.
- Храните устройство в сухом прохладном месте.
- Кабель питания можно наматывать вокруг основания устройства для его хранения.
- Чтобы хранить устройство в вертикальном положении, можно использовать замок для удержания пластин вместе.

6. ТЕХНИЧЕСКИЕ ХАРАКТЕРИСТИКИ

Модель: Rock'nToast Fifty-fifty

Код продукта: 03050

Электропитание: 220-240 В~, 50/60 Гц

Напряжение и частота 750 Вт

Сделано в Китае | Разработано в Испании

7. УТИЛИЗАЦИЯ СТАРЫХ ЭЛЕКТРИЧЕСКИХ ИЗДЕЛИЙ



Европейская директива 2012/19 / EU об утилизации электрического и электронного оборудования (WEEE) устанавливает, что старые бытовые электроприборы нельзя утилизировать вместе с обычными несортированными муниципальными отходами. Старые приборы должны собираться отдельно, чтобы оптимизировать утилизацию и переработку содержащихся в них материалов, а также снизить воздействие на здоровье человека и окружающую среду. Перечеркнутый символ «мусорная корзина» на изделии напоминает вам о вашей обязанности правильно утилизировать прибор. Если устройство имеет встроенную батарею или использует аккумуляторы, их следует извлечь из прибора и утилизировать соответствующим образом. Потребители должны связаться со своими местными властями или розничным продавцом для получения информации относительно правильной утилизации старых приборов и / или их батарей.

8. СЕРВИСНОЕ ОБСЛУЖИВАНИЕ И ГАРАНТИЯ

На данный продукт предоставляется гарантия в течение 2 лет с даты покупки, при условии предоставления документа, подтверждающего покупку, нахождения продукта в отличном физическом состоянии и правильном пользовании, как описано в этом руководстве по эксплуатации.

Гарантия не распространяется на следующие ситуации:

- Продукт использовался в целях, отличных от предназначенных для него, использовался неправильно, подвергался падению, воздействию влаги, погружению в жидкие или коррозионные вещества, а также другим неисправностям, связанным с воздействием покупателя.
- Продукт был разобран, модифицирован или отремонтирован лицами, не уполномоченными официальной службой технической поддержки Cecotec.
- Неисправности, возникающие в результате износа его расходных или запасных частей из-за постоянного использования.
- Гарантийное обслуживание покрывает все производственные дефекты вашего устройства в течение 2 лет, в соответствии с действующим законодательством, за исключением расходных деталей. В случае неправильного использования гарантия не распространяется. Если в любой момент вы обнаружите какие-либо проблемы с вашим продуктом или у вас возникнут какие-либо сомнения, обращайтесь в Официальный сервисный центр Cecotec

Smart Group

Сайт: <https://service.smartgroup.ua/>

№ тел.: 0 800 300 245



www.cecotec.es

Grupo Cecotec Innovaciones S.L.
C/ Pinadeta s/n, 46930
Quart de Poblet, Valencia, Spain